

DK 58/60/34R (IR2SF 21)

113 kg*

Maße in mm

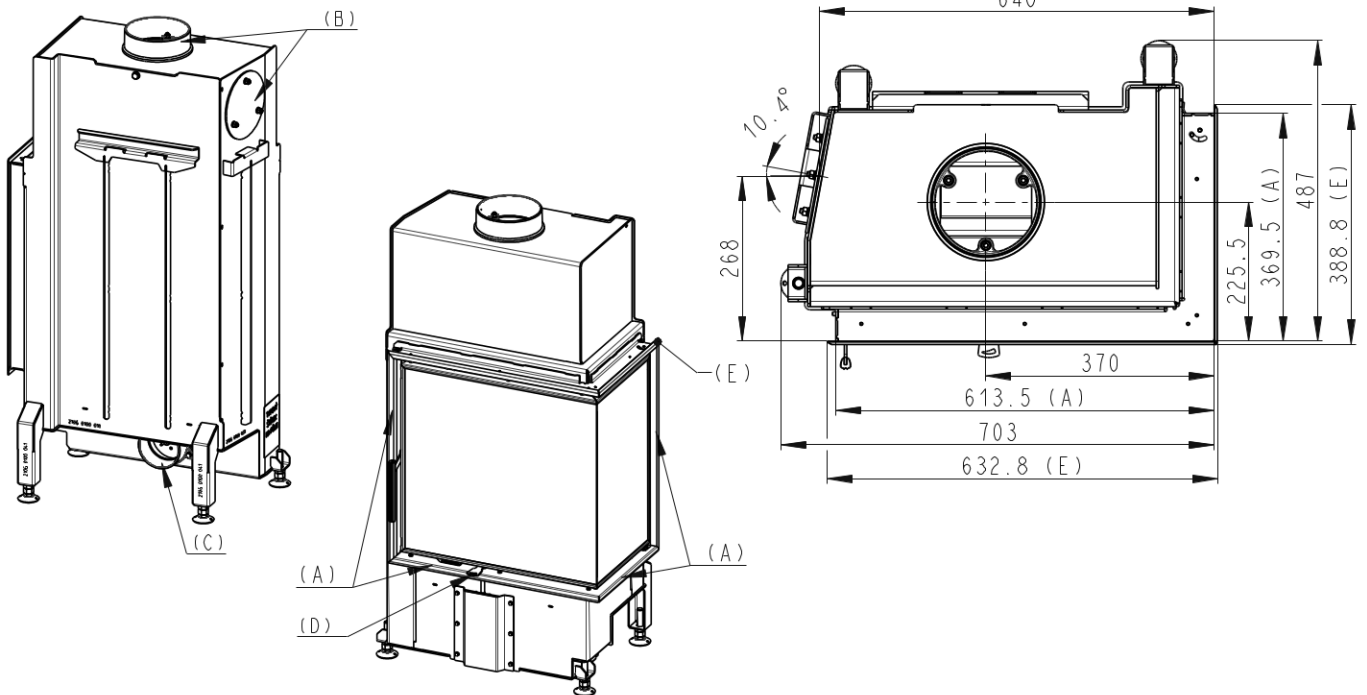
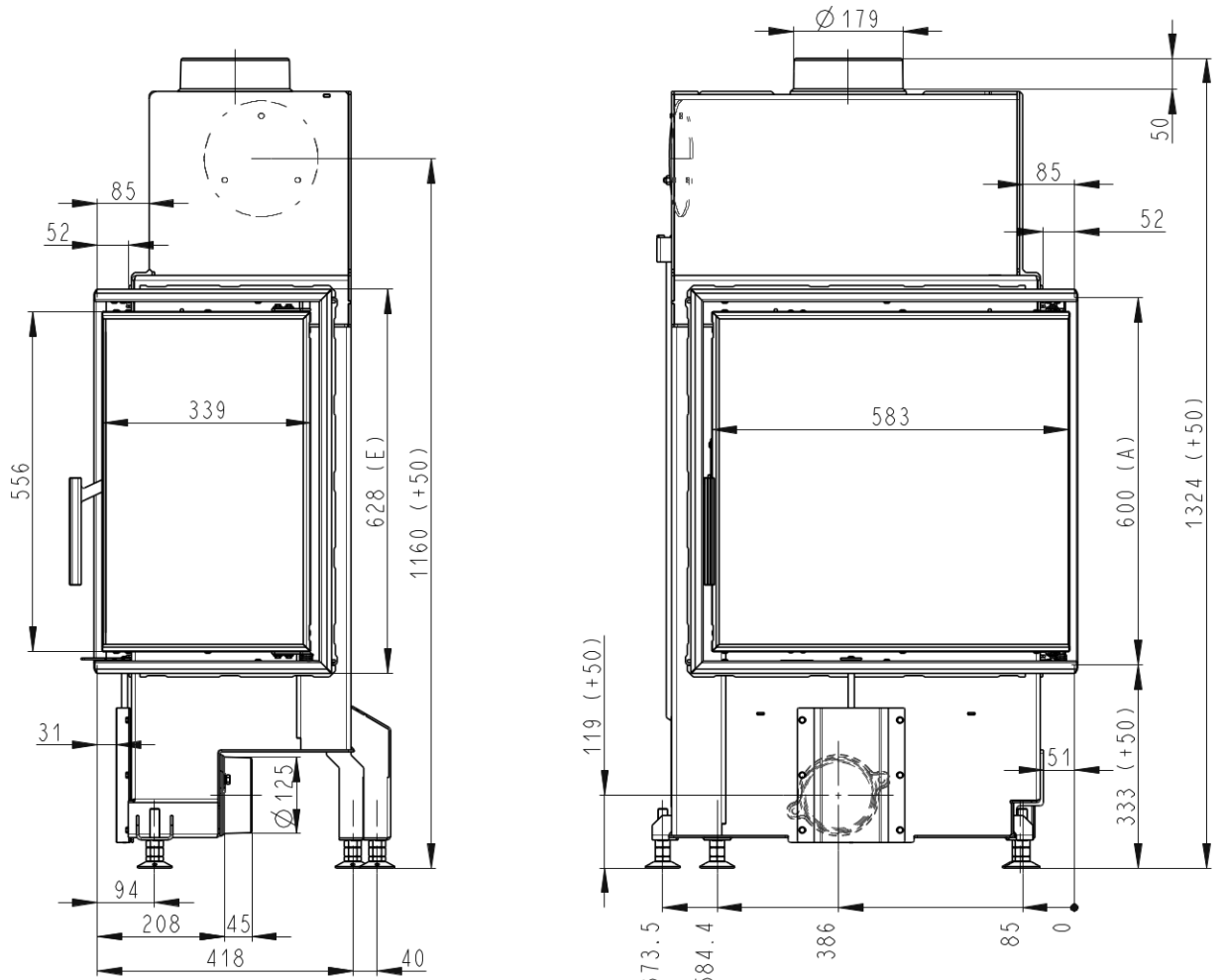

- A - Einbaumaß
- B - Gusseiserner Rauchabgang
- C - Zentralluftzufuhr
- D - Primär- und Sekundärluft
- E - Rahmen

*Gewicht exkl. Feuerraumauskleidung